

ROSA

Zpravodaj farností Nezamyslice, Tištín a Dobromilice
Jaro 2020



POZDRAV OD DUCHOVNÍHO SPRÁVCE FARNOSTI

Drazí Boží přátelé, bratři a sestry v Kristu,

píšu vám za zvláštních okolností – v době koronavirové, kdy se bez roušky na ústech nepohneme z domu ani na krok (a ani nesmíme). My křesťané víme, že kromě takovéto roušky, máme také tu křestní roušku, kterou jsme dostali jako symbol těsně po křtu samotném. Je to většinou kus krásné bílé látky, která nám má připomínat ten nádherný a důležitý moment v našem životě, kdy jsme byli odevzdáni do Boží náruče a všichni kolem nás byli vyzváni, aby nám pomáhali naši duši udržovat právě v takovéto čistotě a kráse!

Mnozí se mě v tomto zvláštním a komplikovaném období ptají: „Co máme dělat?“, „Co bude dál?“, „Jak to mám řešit?“. Ano, vnímat můžeme toto období různě, ale já myslím, že bychom ho měli vnímat jako velkou příležitost k zastavení se pro lidi na celém světě, pro lidi rozlítané, rozcestované, vystresované z toho, co všechno se „musí“ stihnout. Je tu velká příležitost udělat spoustu věcí, které jsme tzv. nestíhali, včetně pořádku, a to nejen v domácnosti, ale právě hlavně v našem nitru. A tak máme příležitost, aby to, co bylo možná celé roky upozadováno, ale bylo tím nejdůležitějším, dostalo nyní přednost před tím méně důležitým, co jsme léta



preferovali. Jinými slovy, abychom přehodnotili žebříček priorit a hodnot ohlížející se na náš dočasný pobyt na této zemi, a naopak ho směřovali směrem k životu věčnému.

Píši vám tyto řádky v den, kdy si církev připomíná svatého Josefa, člověka, který naslouchal neustále Boží vůli, ochotně ji přijímal a uskutečňoval i na úkor svých plánů a tužeb, ale vždy mu to přineslo ovoce a radost ze správného rozhodnutí. Právem je za to nazýván spravedlivým, neboť tak dával Bohu, sobě i druhým to, co měl.

Závěrem tohoto mého povzbuzení bych vás chtěl tedy vyzvat, abyste doma pohledali, nebo si znovuvytvořili tuto důležitou mnemotechnickou pomůcku, symbol v podobě křestní roušky a dali si ji někam do blízkosti své postele, abyste si hned zrána připomněli tu důležitou skutečnost svého bytí v Boží náruči a abyste také bez ní nevycházezi ven! Můžeme tak být pro druhé nositeli Boha a nástrojem v jeho ruce, tak jako například svatý Josef.

Takovéto pozitivní a účinné úsilí vám v této době příležitosti a po dobu Velikonoc z celého srdce vyprošuji a k tomu žehnám.

+P. Marek F. Glac, farář

Slovo farnice

Vážení farníci,

omezení, která jsou spojená se současnou virovou situací jsou pro nás všechny jistě omezující, ale nepochybuji o tom, že všichni chápeme, že jsou nutná pro nás pro všechny. Mají mnoho negativních dopadů na naše rodiny, životy, finanční zabezpečení. Zároveň ale máme trochu více času, abychom se zastavili a zapřemýšleli nad našimi životy. Možná jsme si často říkali, že přijdeme domů dříve, abychom si mohli popovídat s manželem, zjistit, co celý den dělaly děti, jak se mají, co je trápí. Také jsme si možná říkali, že si uděláme čas na společnou modlitbu, četbu dobré knihy, navštívíme rodiče, přátele, zavoláme někomu známému, jen tak, abychom ho potěšili. A najednou je toho času dost. Zkusme jej využít smysluplně. Ano, spousta z nás musí i přes různá omezení do práce a pak se doma učí s dětmi, ale i tak. Ne vše můžeme v této době omezení uskutečnit, ale přesto...

Pevné zdraví všem přeje

Dáša Pavlíková

Pozdravy z Británie

Zdravím vás mí drazí z Království, z království, kde slunce zapadá na druhou stranu, kde místy rozumu není dáno, kde cukr je vzácnější než sůl, kde lidé hazardují se svými životy a především s životy ostatních. Z celého srdce Vás zdravím a musím říct, že v těchto těžkých časech na Vás usilovně myslím.

Útěchou mi tu je celé Česko, motivační videa, příspěvky lidí, kteří bojují za Vás, a především má rodina. Vhání mi do očí slzy, když vidím fotky prázdného kostela, když čtu o strachu, ale vím, že bojujete. Jsem strašně šťastná, že jste v bezpečí svých domovů, v bezpečí našeho státu, že chráníte sebe i lidi kolem.

Po návratu z mých prázdnin v Česku jsem si říkala, jak je super být tu v UK v klidu, kde se vše tak moc neřeší, a že jsem nechala rodinu v dobrých rukou republiky. Jasně nadávejte si, jak chcete, ale to, co teď máte doma, je neskutečně silné, máte stát, který za Vás bojuje, máte Pána, který Vám dává sílu, máte lidi, kteří nemyslí jen na sebe a kteří pomáhají druhým. Každé omezení vaší svobody je jen důkaz, jak moc za svou svobodu bojujete a jak moc si jí vážíte. Protože chcete svobodu zpět. Svobodu dýchat, svobodu obejmout milované, svobodu vidět slunce, svobodu jet na kraj světa a třeba obejmout mě.

Přemýšlela jsem, jak začít, a nic mě nenapadlo. Každý den tu teď ale mám slzy v očích, vidím, jak je celé Česko úžasné a jsem na Vás hrdá! Snad nikdy víc jsem na svoji vlast hrdá nebyla. A asi i kvůli tomu jsem tu. Myslím, že i díky tomu že jsem Češka, můžu tu někomu dát podporu, tím že si vezmu do obchodu masku, tím že ji ušiju někomu jinému, tím že mám bezpečnější přístup k situaci.

Asi nemá smysl rozebírat tu celou politickou situaci, rozebírat opatření, které tu jsou a která chybí, myslím, že každý den se malinkými krůčky Anglie upevňuje v tom, jak vše podcenila. Nemyslím tím jen to, že včera onemocněl princ, dnes svou nemoc potvrdil i Boris. Nemyslím tím, že by se teď začalo dít něco víc. Prostě Británie zkouší něco jiného, a čísla, která vidíte, mohou být i zkreslená tím že netestují lidi, kteří nevykazují doopravdy vážné příznaky. Což je ovšem riziko pro ostatní, když běžně potkáváte nemocné lidi. Zkouší se to tu jinak, rozestupy 2 metry všude, chodit do obchodů na etapy, umývat si ruce, nechodit ven. Myslím ale že to, že se vše začalo řešit až před přibližně 12 dny, má za následek spoustu modřin u lidí, kteří se bijí o chléb a o toaletní papír (který jsme po 10 dnech už konečně sehnali). Je potřeba snažit se mít v srdci naději a lásku, snažit se vstávat s úsměvem.

Chci jen, ať víte že na Vás myslím a moc Vám děkuju, dáváte mi sílu a naději že se mám kam vrátit a podívat, až se otevřou hranice, že budu moct opět obejmout každého, koho mám doma. Děkuju že tím, že jste zodpovědní chráníte mou rodinu a i sebe. Já to tu nějak doklepu, co si budeme. Jsem přece Češka – Hanačka – holka krev a mlíko, a hlavně se nevzdávám! Jasně, mám strach, ale o Vás. Tady mě spíš děsí, jak lidem nedochází, co se kolem nás děje. Opatrujte se, nevzdávejte se, máte za co bojovat. Stejně jako já.

Eva Novotná

Báseň starého Indiána

Chci vědět, jestli umíš žít s bolestí, ať už mou či vlastní. Jestli umíš divoce tančit a nechat se naplnit extází až po konečky prstů, aniž bys opustil opatrnost, realitu a uvědomění si hranic lidského bytí.

Chci vědět, jestli vidíš to krásné i tehdy, když to nemáš každý den, a zda vidíš, že život pochází z Boží přítomnosti.

Nezajímá mě, kde přesně žiješ a kolik vyděláváš. Chci vědět, jestli dokážeš vstát po noci plné smutku a pochybností a unavený a s kostmi rozbitými se postarat o potřebné.

Nezajímá mě, kde, co a od koho jsi nastudoval. Chci vědět, co tě podrží zevnitř, když se všechno zřítí.

Chci vědět, jestli dokážeš vycházet sám se sebou a zda jsi ve volných chvílích rád sám.

-alko-

Rok Bible

Dostala se ke mně krásná úvaha od sv. Jan Zlatoústého, o kterou se s vámi chci v roce, který má být intenzivněji zaměřen na Písmo podělit: *„Slyším někdy lidi říkat: „Proč já bych měl číst Bibli? To ať dělají ti, kdo jsou v klášteře.“ Já vám ale říkám, že Bibli potřebujete více vy než mniši! To vy žijete mimo klášterní zdi v plné vřavě světa. To vy jste neustále vystaveni novým zápasům, bojům a ranám. Potřebujete Písmo neustále, abyste z něj čerpali sílu pro svůj každodenní život!“*

Bůh k nám promlouvá různým způsobem. Jednou z velice silných forem, jak naslouchat Božímu hlasu je právě čtení Písma svatého. Jak můžeme sami rozjímat o textu Písma svatého, aniž bychom měli po ruce výklad odborníka? Není to nic složitého. Cest, jak číst Boží slovo je mnoho a každému jistě vyhovuje něco jiného. V následujícím textu je jeden ze základních způsobů. Budeme potřebovat asi 30 minut. Nejprve je třeba najít nějaké klidné místo a připravit si text ideálně ve své Bibli nebo vytištěný úryvek textu anebo přímo na počítači.

Když jsme připraveni, prosíme nejprve Ducha svatého, aby nás modlitbou vedl. Pak vezmeme text a přečteme si ho. Pomůže číst nahlas, pokud je to možné. Jde o to, abychom se nejen seznámili zhruba s obsahem, ale měli prostor všimnout si i detailů textu.

Poté si text projdeme s tužkou:

1. Označíme slova, která nás zaujala nebo se nám líbí či se dotkla našeho srdce, např. zbarvením.

2. Vyznačíme také to, co se domníváme, že tvoří podstatu významu v textu, např. zakroužkováním.
3. Na okraj si můžeme dopsat své poznámky, postřehy, komentáře či modlitby.

Pak už na sebe necháme text „působit“, dáme prostor Bohu, aby On sám k nám v tichu promlouval.

Pro dobré porozumění je šikovné najít ještě jiný překlad Písma svatého. Texty k současné katolické bohoslužbě přeložil Václav Bogner a většinou se označují jako Katolický liturgický překlad. Jako alternativu k nim lze využít např. Český ekumenický překlad, Studijní překlad Bible nebo volnější Bibli 21, vše se dá dohledat na internetu.

-alko-

Jaro

Ukázalo se krásné jaro, rozpučely se stromy, ptáčci zpívají jarním květinám, sněženky, sasanky, bledule rostou jako z vody! A my v postní dobu se připravujeme na svátky jara, Velikonoce.

Přeji Vám požehnané Velikonoce a radost ze vzkříšeného Pána Ježíše!

J.R.

Mříž

Stojím za mříží
a tečou mi slzy.
Udělat krok
a vejít dál?!
Nemohu stále.
A to mě mrzí.
Ruce se sepnou
k modlitbám.

Stojím za mříží,
na tváři úsměv.
Krok co krok kráčím klidně dál,
oltář je přede mnou.
Zas tečou slzy
radosti ze síly,
co Bůh mi dal.

-bono-

Jako poprvé

Dovolím si zveřejnit článek, který jsem napsala kdysi, na začátku své léčby. Asi se někomu bude zdát, že není aktuální, v tom případě otočte na další stranu. I teď mi to připadá jako tenkrát. Také jsme v karanténě, abychom neonemocněli. Také se snažíme zastavit nemoc, která se šíří jako lavina. Zatím se zdá, že je konec v nedohlednu a stojíme teprve na začátku, ale každý začátek má i konec. A musíme doufat, dodržovat pokyny, respektovat a chránit jeden druhého a modlit se. A věřte, že tak jako já stála před mříží a nemohla dál, brzy uděláme ten krok. Komorní mše v prostoru obýváku s rodinou jsou pro nás něco nového, ale o to víc se můžeme semknout k sobě navzájem a k Bohu. A teď už zmíněný článek.

Jako poprvé

Možná jste také někdy měli pocit, že se stalo něco mimořádného, na něco jste se těšili, potkalo vás něco. Ráno jsem se připravovala do kostela. Po dvou měsících, kdy jsem nesměla mezi lidi, abych mohla podstoupit léčbu. Konečně, těšila jsem se, jako bych se připravovala na něco velkého, na velký svátek. Při vstupu do kostela přišel pocit štěstí. Když jsem pak přicházela k ambonu přišla naopak tréma. Pak mi to došlo, bylo to jako poprvé, protože vždycky je to velký svátek. Není to pouze o kostelu, protože Bůh je s námi stále, máme ho ve svém srdci, ale je to o možnosti sdílet s ostatními všechno co nám do cesty život nese, přivádí nás do společenství, ve kterém můžeme lépe vnímat jeho přítomnost. Tak tedy díky Ti Bože za každého, koho nám přivádíš, abychom se mohli podělit o Tvoji Lásku.

Tak jako tehdy i dnes přeji všem krásné, klidné, ve zdraví prožité svátky vzkříšení.

-bono-



P.S.: Každý den za vás všechny zapaluji svíčky. Myslím, že v současné situaci není zisk z jejich prodeje tak důležitý.

V myšlenkách jsem s Vámi.

Z hodiny náboženství

Ve skupince náboženství pro 6. – 9. ročník se letos sešla skvělá parta. Na každou hodinu jsou výborně naladěni a v hodinách, které jsou letos věnovány liturgii a svátostem se pracuje a diskutuje jedna radost.

Chceme se s vámi podělit o „přípravu tabule před příchodem katechety“.

-alko-

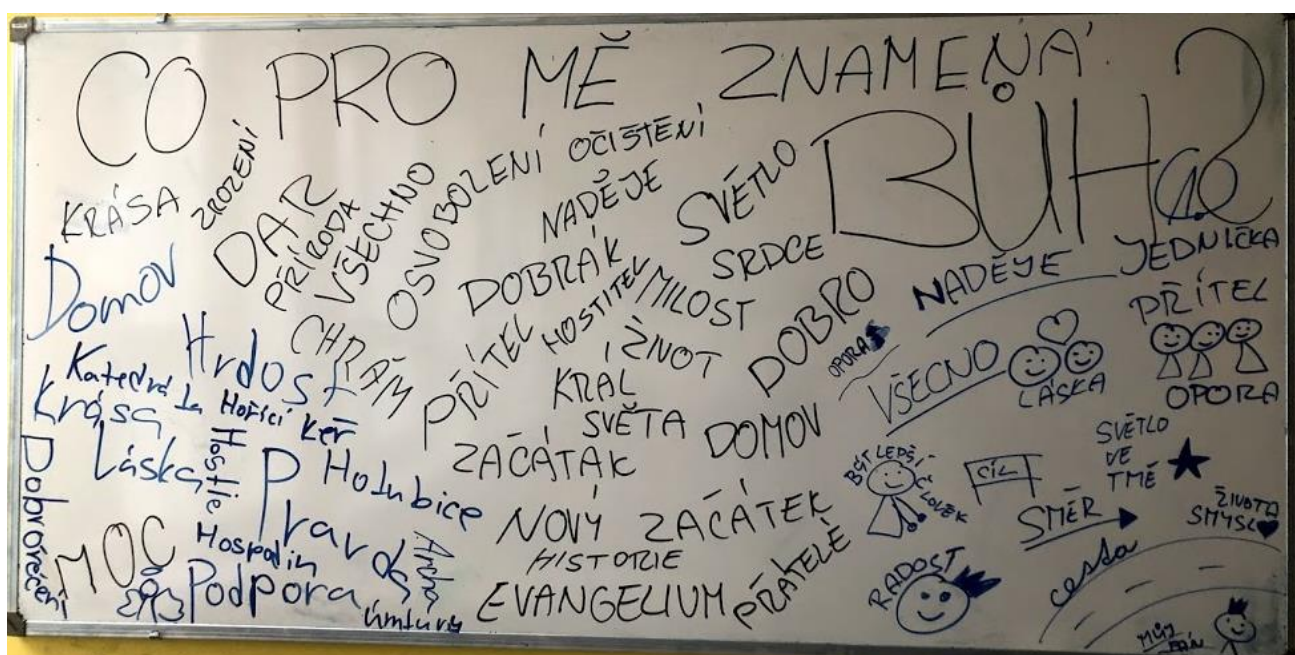

Znamená zákaz scházení se konec společenství?

Polovina března tohoto roku se zapíše do paměti většině z nás jako období pandemie koronaviru, období, kdy jsme se nemohli scházet na mších, na farní kavárně, na společenských akcích a na návštěvách bližních. Stejně tak mládež děkanátu se najednou nesmí vidět osobně, společenství se nesejde, ruší se velké setkání tří děkanátů ve Vyškově a další pravidelná setkání. Přichází otázka, zda je to tedy, na nějakou dobu, konec společenství?

Myslím, že určitě ne. Pár dní po omezení volného pohybu jsme začali jednat podle skutečnosti, že žijeme ve 21. století, kdy na dálku jde zvládnout vcelku jednoduše mnohé. Vytvořili jsme online skupinu pro mládežníky, kde se mohou potkat virtuálně. Je nás v ní okolo šedesáti a sdílí každý něco jiného, někdo tip na modlitbu, jiný vtip, kterému se zrovna doma zasmál, další video se sourozenci. Animátoři připravují pravidelně živé vysílání ve skupině, tím se snaží nahradit diskuzi o tématech na spolču, které se nemůže nyní fyzicky uskutečnit. Kromě společenství chceme mezi sebou podpořit v tyto týdny blízkost ke Kristu. Bůh je všude s námi, i když jsme sami doma. Připomínáme mše svaté, které je možné prožít přes obrazovku televize nebo počítače, každodenní večerní modlitbu s papežem Františkem za ukončení pandemie a vytvořili jsme výzvu s úkolem na každý den zbytku postní doby.

Velikonoce budou netypické, ale myslím, že přesto hezké a možná o to opravdovější pro každého z nás. Taková je vlastně i tato doba, kdy se vše zastavuje, což je svým způsobem dobré. Dostáváme čas navíc, kdy máme sice nové starosti, ale zároveň je to čas k pozastavení, můžeme se podívat na svůj život a třeba něco přehodnotit. Je to příležitost pro rodiny být více spolu, příležitost dohnat, co jinak nestíháme, naučit se novým věcem, přemýšlet a rozjímat s Bohem, co dál.

Závěrem jen malá poznámka – vyhrál ten, kdo si dal jako postní předsevzetí, že bude v postní době méně času trávit v obchodech. Pevné tělesné, duševní a duchovní zdraví vám všem.

Tomáš Pavelka, zástupce mládeže děkanátu

Biřmovanci se představují

Milý čtenáři,

již nějakou dobu u nás ve farnosti probíhá příprava na svátost biřmování, ke které se připravují jmenovitě Petr Němec (z farnosti Tištín), Martina Pavlíková, Bohumil Poláček, Jáchym Selucký, Radim Selucký, Martin Svoboda a Natálie Vrtalová (všichni z farnosti Dobromilice). Scházíme jednou za 14 dní pod vedením paní Selucké.

V rámci přípravy jsme se zúčastnili duchovní obnovy, dále je naším úkolem prostudovat hlavní témata katechismu. Obohacující také pro nás byly návštěvy některých farníků z našich farností, kteří se s námi při setkáních podělili o svou víru a svůj vztah k Bohu. Zároveň bychom jim chtěli za tato inspirující svědectví poděkovat.

Svátost biřmování patří mezi iniciační svátosti, která má dovršit naše uvedení do křesťanského života. Dokončuje to, co započal křest. Dělá z člověka dospělého křesťana, odpovědného za svoji víru a za svědectví, které vydává svému okolí. Začátky nejsou nikdy jednoduché, proto bychom Vás chtěli požádat, abyste mysleli v modlitbě nejen na nás, ale také na naše kmotry, kteří přijali nelehký úkol doprovázet nás při naší cestě křesťanským životem. Za své patrony a přímluvce jsme si zvolili sv. Martina (Petr), sv. Lucii (Martina), sv. Jana Křtitele (Bohumil), sv. Jana Bosca (Jáchym), sv. Jana Pavla II. (Radim), sv. Václava (Martin) a sv. Anežku Českou (Natálie).

Během následujících dvou měsíců dovršíme naši přípravu, která v současné situaci probíhá spíše formou samostudia. Srdečně bychom Vás všechny chtěli pozvat na slavnostní mši svatou, která se uskuteční v neděli 24. 5. 2020 v 11.00 v kostele Všech svatých v Dobromilicích a při které přijmeme Ducha Svatého z rukou některého z olomouckých biskupů.



Biřmovanci

Biřmovanci s otcem Markem; zleva Natálie Vrtalová, Jáchym Selucký, Martina Pavlíková, Martin Svoboda, Bohumil Poláček (na fotce chybí Petr Němec a Radim Selucký)

Mezitím v kostele



V časech, kdy kostelní lavice zejí prázdnotou a kdy naopak televize Noe má mnohonásobně vyšší sledovanost, se ani náš pan farář nenudí, ale slouží mše na naše úmysly a za nás. Mysleme i my na něj v našich modlitbách a při našich domácích pobožnostech.



Pro děti

NEČEKANÁ ZPRÁVA

První den po sobotě šly za úsvitu tři ženy k Ježíšovu hrobu, aby pomazaly jeho tělo vonnými mastmi a oleji. U hrobu se však stalo něco nečekaného! Se strachem i velkou radostí to ženy běžely oznámit apoštolům.

Najdi cestu bludištěm, která dovede ženy k apoštolům. Z písmen na cestě získáš tajenku. Jakou zprávu chtěly ženy apoštolům sdělit?



	R		M	O	B
				J	E
		H			I
	N	D	Ě	B	P
Ý	J		V	Á	R
		Ý	Z	R	Á
E			Z	M	N
CH		V	L	V	R
	I	S	Í	T	A
Ž		V	A	Ý	
	Š	T	T	M	
Í	A	R	CH		



TAJENKA: _____